

KWC SIRIUS Vasque à encastrer

Modell-Linie: SIRIUS | C20137N
Lavabos | Lavabos

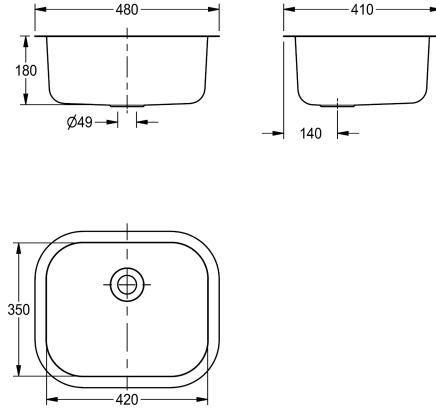

KWC-No.

2000100324

Vasque à encastrer, dimensions 480 x 180 x 410 mm (l x H T)

Cuve à encastrer, en inox, finition satinée, épaisseur de 0,9 mm. La cuvette a un rebord de 17 mm et est préparée pour une bonde et un trop-plein de 38 mm. Il n'y a pas de perforation pour la robinetterie. Les robinets doivent donc être montés sur le plan de travail ou sur le mur. Les clips de fixation sont fournis avec chaque cuvette. Bonde, bouchon, chaîne et trop-plein sont disponibles en option.

REMARQUE: Il sera peut-être nécessaire de marquer le plan de travail lors du raccord d'un trop-plein.

Rebord de 17 mm
Évacuation centrale
Dimensions 420 x 350 x 180 mm (L x H x P)
Dimensions de découpe 400 x 500 mm

Données techniques

Vasque - hauteur du vasque	180 mm
finition du bac	Finition satinée
Profondeur du vasque	420 mm
Forme du bac	Rectangle arrondi
Largeur du vasque	350 mm
Matière	Acier inoxydable
Code du matériel	1.4301
Épaisseur de matière	0.9 mm
Profondeur totale	410 mm
Hauteur totale	180 mm
Largeur totale	420 mm
Trop-plein	Oui
Support arrière	Non
Dosseret	Non
Finition de surface	Finition satinée
Saillie de robinetterie	Non
Type de montage	Montage encastré
Position du vidage	Angle droit arrière
kit d'évacuation inclus	Oui
Taille de l'évacuation	DN 40
teamNumber	0

Accessoires en option

KWC SIRIUS Vasque à encastrer

Modell-Linie: SIRIUS | C20137N
Lavabos | Lavabos



Kit de bonde

203.0000.297
F2119
